



PLATINUM PRO

8.4/10/12 CFM

PROFESSIONAL GRADE VACUUM PUMP

CONTENTS

Introduction	2	Repair Parts	3
Motor Specifications	2	Troubleshooting	4
Operation	2	Return for Repair	4
Pump Maintenance	2	Warranty	4
Features	3		



CRAFTED JUST BETTER.



PLATINUM [®] PRO VACUUM PUMPS			
	DV-240DC	DV-285DC	DV-340N
CFM	8.4 CFM	10 CFM	12 CFM
MOTOR	1/2 HP DC Motor	1/2 HP DC Motor	1 HP DC Motor
VOLTAGE	115v/230v	115v/230v	115v/230v
INTAKE PORT	1/2" x 1/4" x 3/8"	1/2" x 1/4" x 3/8"	1/2" x 1/4" x 3/8"
OIL CAPACITY	32oz (946cc)	32oz (946cc)	32oz (946cc)



WARNING: UNIT DRAINED OF OIL FOR SHIPMENT. DO NOT OPERATE WITHOUT ADDING OIL.



PROUDLY MADE IN THE USA.

OPERATING MANUAL

IMPORTANT



WARNING: UNIT DRAINED OF OIL FOR SHIPMENT. DO NOT OPERATE WITHOUT ADDING OIL.

INTRODUCTION

Each PLATINUM® vacuum pump has been factory tested to guarantee 15 microns (25,400 Microns = 1 Inch of Hg) or better, and listed CFM performance. The serial number has been recorded. Complete and mail the enclosed Warranty Registration Card or register online at www.jbind.com within 10 days of purchase to validate your warranty.

NOTE: PLATINUM® pumps are not to be used on Ammonia or Lithium Bromide (salt water) systems. Pump maintenance is the responsibility of the owner.

MOTOR SPECIFICATIONS

Pump and oil must be above 30°F. Line voltage must be equal to motor nameplate $\pm 10\%$. Normal operating temperature is approximately 160°F, which is hot to the touch. Line voltage and ambient conditions can slightly affect this. Motor has automatic resetting thermal overload protection.

The PLATINUM® is designed for continuous duty and will run for extended periods without overheating.

OPERATION

The following procedures will prevent oil from being drawn into the pump cartridge and creating hard start-up.

Start-up: Close both sides of manifold and make connection to vacuum pump or auxiliary blank-off equipment. Open one intake port and isolation valve, close gas ballast valve and start pump. Make vacuum connections (**Figure 1**).

Crack gas ballast valve for the first part of the evacuation procedure. After pump quiets down from initial volume of air, close valve and continue evacuating. Failure to close valve will result in poor pump performance.

Shutdown: Close isolation valve and open gas ballast valve all the way. Continue running pump for 2-3 seconds. With gas ballast valve still opened, stop pump and then close valve. Remove hose connections and cap intakes (**Figure 1**).

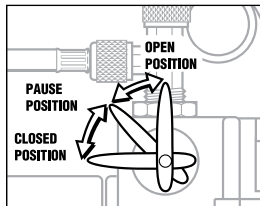

Isolation (Blank-Off) valve: Quarter-turn on/off. No additional valve needed to isolate system.

When checking pressure rise, slowly turn handle counter-clockwise. Pause at 45°. Valve is completely closed at 90°.

Figure 1

PUMP MAINTENANCE

In order to make the best use of your investment, familiarize yourself with the features and operating instructions before starting pump. With routine care and following proper maintenance guidelines, your PLATINUM® will give you years of reliable service. PLATINUM® pumps are designed for deep vacuum work in air conditioning and refrigeration systems.

Adding Oil

Step 1: Remove cap (DV-240DC) or filter (DV-285DC) from pump. One-shot, full quart oil fill brings oil to top of the oil level line. (Figure 2)

Step 2: Replace filter.

If oil level is too low, you will hear air out of the exhaust. If oil level is too high, excess oil will be blown out of the exhaust.

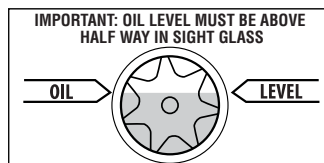

Figure 2

IMPORTANT: Use oil specifically refined for deep vacuum pumps. Using oil not refined for deep vacuum pumps and/or operating with contaminated oil will void warranty.

Pump oil should be changed after each use. If system is heavily contaminated, oil may have to be changed several times during evacuation. After initial fill up, it is best to check oil level with pump running.

After evacuation, oil contains rust forming water and corrosive acids. Drain immediately while pump is warm.

Changing Oil

To reach deep vacuum, PLATINUM® pumps need clean, moisture-free oil throughout evacuation. Care should be taken to avoid contact on skin and clothing when changing oil. Used oil should be disposed of in the DV-T1 TANK Oil Caddy after every evacuation while the pump is warm and the oil is thin.

Step 1: Place the TANK on a level surface. Unscrew black plug in drain base to open.

Step 2: Place vacuum pump in the cradle and drain pump.

Step 3: When pump has finished draining, replace black plug. The TANK can hold up to five oil changes.

Step 4: Close oil drain valve on pump. Remove oil fill plug and fill to top of oil level line with BLACK GOLD Pump Oil (**Figure 2**). Replace oil fill plug.

Flushing Oil

Step 1: Always drain pump before flushing. If the oil is badly contaminated, flushing may be necessary.

Step 2: While oil drain is open slowly pour 1/3 to 1/2 cup of BLACK GOLD Pump Oil into the intake connection while pump is running.

Step 3: Repeat as required until contamination is removed from oil reservoir, pump rotors, vanes and housing.

Step 4: Dispose of all oil used in flushing of pump.

WARNING: DO NOT START PUMP BEFORE ADDING OIL

Black Gold Pump Oil

Acts as a coolant, lubricant and sealant—simultaneously.



DV-T1 Tank Pump Oil Caddy

- Change oil between jobs
- No more mess and spills
- Easy, convenient, and portable
- Capacity for five oil changes



FEATURES

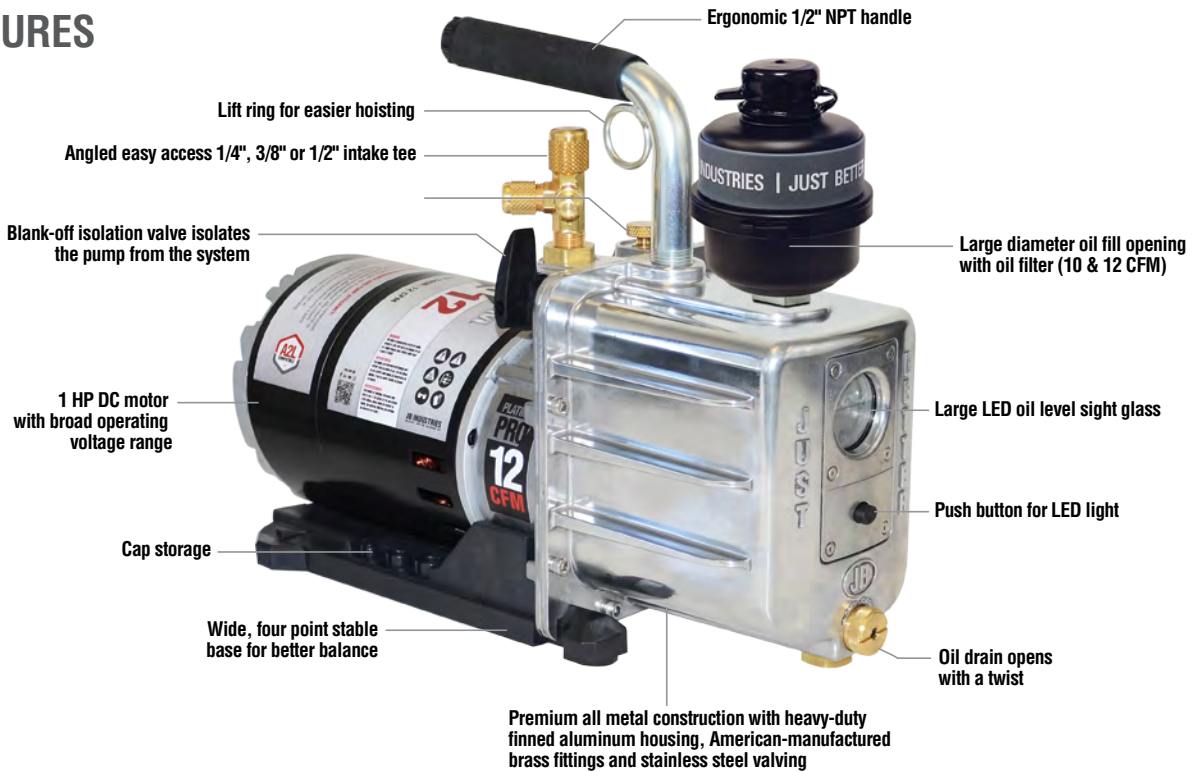

PLATINUM PRO REPAIR PARTS DV-240DC/DV-285DC/DV-340N

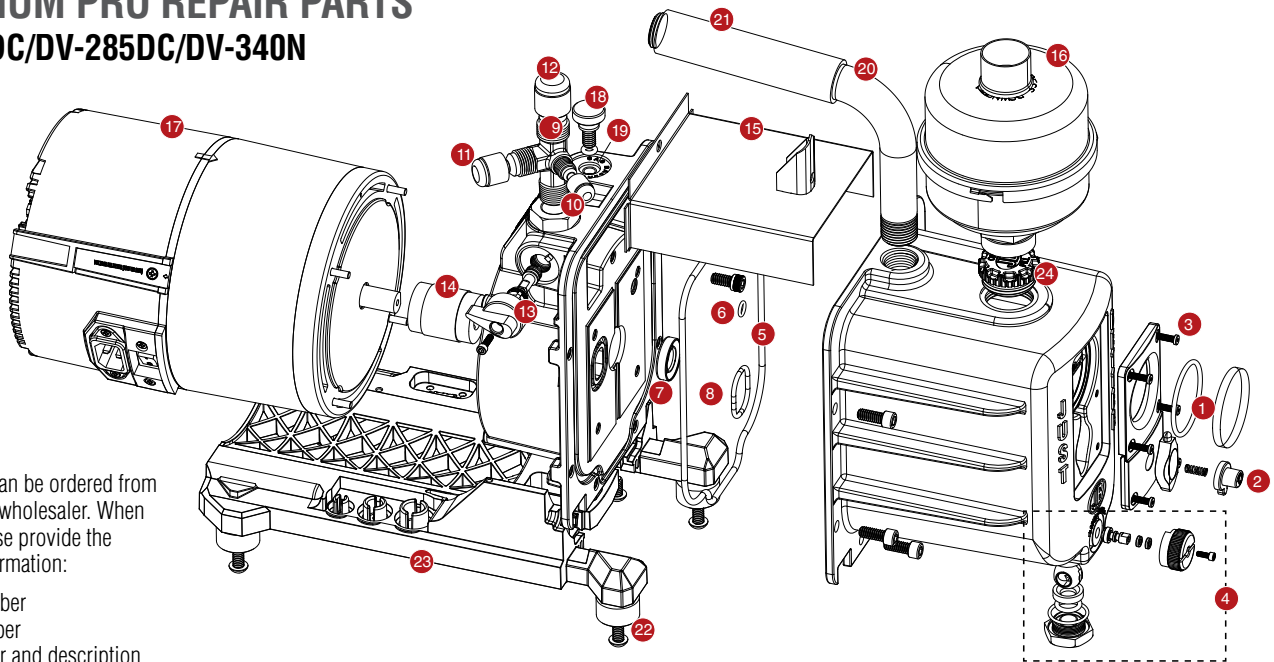

Repair parts can be ordered from your local JB wholesaler. When ordering please provide the following information:

- Model number
- Serial number
- Part number and description

PLATINUM® PRO REPAIR PARTS		
REF.NO.	PART NO.	DESCRIPTION
1	PR-801	Sight glass with o-ring
2	PR-805	Light and button
3	PR-806	Light cover screw
4	PR-807	Oil drain repair kit
5	PR-811	Cover seal
6	PR-211	Trap o-ring, gas ballast
7	PR-3	Shaft seal
8	PR-315	Trap o-ring, intake
9	PR-66	Angled intake tee with caps
10	NFT5-4	1/4" O-ring, cap
11	NFT5-6	3/8" O-ring, cap
12	NFT5-8	1/2" O-ring, cap

PLATINUM® PRO REPAIR PARTS		
REF.NO.	PART NO.	DESCRIPTION
13	PR-209	Plastic isolation valve handle and screw w/stem, o-rings and retainer
14	PR-208	Flexible coupler
15	PR-840	Splash guard with piercing valve
16	PR-307	Oil mist filter (DV-285DC and DV-340N)
17	PR-607	Motor
18	PR-7	Gas ballast valve w/o-ring
19	P90009	O-ring, gas ballast valve
20	PR-75	Cushioned handle w/lift ring 1/2" NPT
21	PR-501	Cushion and cap 1/2" NPT
22	PR-4	Rubber feet assembly
23	PR-862	Pump base with feet
24	PR-822	Oil fill cap for (DV-240DC)

TROUBLESHOOTING

SYMPTOM	POSSIBLE CAUSE(S)	CORRECTIVE ACTION
Pump hard to start	A. Power cord not plugged in securely B. Motor switch not on C. Pump temperature below 30°F D. Pump has not been shut down properly	A. Plug power cord in securely B. Turn motor switch to ON position C. Warm up pump to 30°F and turn motor switch on D. Follow proper start up and shut down procedures Step 1: Remove 1/4" cap Step 2: Move blank-off valve to OPEN position Step 3: Turn pump on Step 4: Run 2 to 3 seconds and close blank-off valve PROPER START UP AND SHUT DOWN PROCEDURES: Step 1: Close blank-off valve Step 2: Open gas ballast valve Step 3: Run 2 to 3 seconds Step 4: Shut pump off Step 5: Close gas ballast valve
Pump won't pull deep vacuum In order for your pump to pull to a near perfect vacuum, oil must be clean and moisture-free throughout evacuation.	A. Contaminated oil B. Oil level too low C. Air leak in system being evacuated D. Pump inlet fittings missing or not tightened E. Coupler slipping F. Missing or damaged seals or o-rings	A. Change oil B. Add oil C. Locate and repair leak(s) D. Clean or replace o-ring E. Tighten coupler set screws to flats of cartridge and motor F. Replace damaged seals or o-rings Step 1: With isolation valve closed, start pump. Oil level should be to the top of the oil level line embossed on the front of the pump's cover. Just a teaspoon low can affect the ultimate vacuum. Step 2: Flush pump and refill with fresh oil. Step 3: Check all connections to pump and system for damaged or missing o-rings. If brass adapters are being used, make sure copper gaskets are in place.
Oil drips from point where shaft enters the pump housing	Damaged shaft seal	Replace shaft seal
Pump shuts down and will not start	A. Thermal overload may be open B. Low Battery (DV-142-FLEX or DV-85-FLEX)	A. Step 1: Disconnect pump from system Step 2: Wait approximately 15 minutes for motor to cool Step 3: Turn pump on Step 4: If it cycles off again, return for repair B. Check battery charge; re-charge if necessary
Pump cycles on and off from a completely cold start and then runs smoothly	A. Oil backed up into cartridge and was being cleared out B. Pump has not been shutdown properly	Step 1: Remove 1/4" cap Step 2: Turn pump on
Motor just hums	If pump has been dropped, the armature in motor may be out of alignment with the motor's bell housing	Step 1: Set pump on bench with motor standing up Step 2: Loosen the four motor bolts Step 3: Shake motor and re-tighten motor bolts Step 4: Start pump If this doesn't work, the pump most likely will need to be sent in for repair.
Motor runs, but no suction	A. Flexible coupler is either broken or loose	Step 1: Set pump on bench with motor standing up Step 2: Look between motor and pump housing from the bottom to see if the flexible part of the coupler is split or broken. If the coupler is not broken, the coupler may be spinning on either the shaft to motor or cartridge. Step 3: Replace cartridge. Instructions at www.jbind.com - Support - User Manuals.

WARRANTY

PLATINUM® PRO pumps are warranted against defects in materials and workmanship for two years OTC—not changing oil will void warranty.

JB products are guaranteed when used in accordance with our guidelines and recommendations. Warranty is limited to the repair, replacement, or credit at invoice price, (our option) of products which in our opinion are defective due to workmanship and/or materials. In no case will we allow charges for labor, expense or consequential damage. Repairs performed on items out of warranty will be invoiced on a nominal basis; contact wholesaler for details. Product Warranty Registration, Limited Warranty and OTC Warranty are available online at www.jbind.com.

RETURN FOR REPAIR

In the event your pump requires repair, please contact the JB Wholesaler the pump was purchased from. JB Wholesalers contact JB Customer Service Department to obtain a Return Goods Authorization (RGA) number. Ensure that all returned products are packed to avoid any

damage in shipment. Paperwork should be placed in a separate plastic bag and should include JB's assigned RGA number, a description of the problem and any customer assigned repair or purchase order number, if applicable.

Contact Customer Service for RGA number:

800.323.0811 Toll-free phone, 800.552.5593 Toll-free fax

Customers in Alaska, Arizona, California, Idaho, Montana, Nevada, Oregon, Utah, and Washington have the option of sending vacuum pump repairs to JB or Merced.

JB Industries

RGA# _____

601 N. Farnsworth Ave.

Aurora, IL 60505

Merced AC Equipment Service

RGA# _____

805 S. Fremont

Alhambra, CA 91803



SCAN TO FOLLOW US!



JB INDUSTRIES



PLATINUM PRO

8.4/10/12 CFM

BOMBA DE VACÍO DE GRADO PROFESIONAL

CONTENIDO

Introducción	2	Piezas de reparación	3
Especificaciones del motor.	2	Troubleshooting	4
Operación	2	Solución de problemas.	4
Mantenimiento de la bomba	2	Garantía	4
Características	3		



HECHO JUST BETTER.



PLATINUM [®] PRO VACUUM PUMPS			
	DV-240DC	DV-285DC	DV-340N
CFM	8.4 CFM	10 CFM	12 CFM
MOTORA	1/2 HP DC Motor	1/2 HP DC Motor	1 HP DC Motor
VOLTAJE	115v/230v	115v/230v	115v/230v
CONSUMO	1/2" x 1/4" x 3/8"	1/2" x 1/4" x 3/8"	1/2" x 1/4" x 3/8"
CAPACIDAD DE ACEITE	32oz (946cc)	32oz (946cc)	32oz (946cc)



ADVERTENCIA: SE DEBE EVACUAR EL ACEITE PARA TRANSPORTAR EL EQUIPO. NO UTILICE EL PRODUCTO SIN AÑADIR EL ACEITE.



PROUDLY MADE IN THE USA.

MANUAL DE OPERACIÓN



INTRODUCCIÓN

Todas las bombas de vacío PLATINUM® han sido probadas en fábrica para garantizar 15 micrones (25,4000 micrones = 1 pulgada de mercurio) o más y están listadas de acuerdo al rendimiento CFM (pie cúbico por minuto). Se ha registrado el número de serie. Complete y envíe la tarjeta de registro de garantía adjunta o regístrese en línea en www.jbind.com dentro de los 10 días de realizada la compra a fin de validar la garantía.

NOTA: las bombas PLATINUM® no se deben utilizar en sistemas de amoníaco o bromuro de litio (agua salada). El mantenimiento de la bomba es responsabilidad del propietario.

ESPECIFICACIONES DEL MOTOR

La bomba y el aceite deben estar por encima de 30 °F. La tensión de alimentación debe ser igual a ±10% de la especificación consignada en la placa de identificación del motor. La temperatura normal de funcionamiento es de aproximadamente 160 °F, lo que es muy caliente al tacto. La tensión de red y las condiciones ambientales pueden afectar ligeramente esto. El motor cuenta con una protección contra sobrecarga térmica con reseteo automático.

La bomba PLATINUM® está diseñada para el servicio continuo y puede funcionar por periodos prolongados de tiempo sin sobrecalentarse.

FUNCIONAMIENTO

Los siguientes procedimientos previenen la infiltración de aceite en el cartucho de la bomba y que se genere un arranque dificultoso.

Arranque: cierre ambos lados del colector y establezca la conexión con la bomba de vacío o el equipamiento de obturación auxiliar. Abra una toma de admisión y la válvula de aislamiento, cierre la válvula de lastre de gas y arranque la bomba. Establezca las conexiones de vacío (fig. 1).

Entreabra la válvula de lastre de gas para la primera parte del procedimiento de evacuación. Una vez que la bomba reduzca el volumen inicial de aire, cierre la válvula y continúe la evacuación. Si se produce un fallo al cerrar la válvula, se reducirá el rendimiento de la bomba. Inicie la bomba.

Apagado: cierre la válvula de aislamiento y abra la válvula de lastre de gas por completo. Continúe haciendo funcionar la bomba por 2 a 3 segundos. Con la válvula de lastre de gas aún abierta, detenga la bomba y luego cierre la válvula. Quite las conexiones de manguera y tape las admisiones (fig. 1).

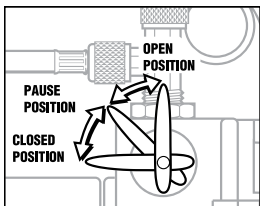

Válvula de aislamiento (obturación): un cuarto de vuelta para abrir (on)/cerrar (off). No se necesita una válvula adicional para aislar el sistema.

Quando compruebe el aumento de presión, gire lentamente el mango en sentido antihorario. Pausa a los 45°. La válvula está completamente cerrada a los 90°.

Fig. 1

MANTENIMIENTO DE LA BOMBA

Para optimizar su inversión, familiarícese con las prestaciones y el manual de instrucciones antes de encender la bomba. Con los cuidados rutinarios y siguiendo adecuadamente las directivas de mantenimiento, su bomba PLATINUM® le brindará años de servicio confiable. Las bombas PLATINUM® están diseñadas para realizar un trabajo de vacío profundo en sistemas de aire acondicionado y refrigeración.

Para obtener un resumen completo de los cuidados apropiados y el mantenimiento de la bomba consulte la sección *Manteniendo su bomba en perfecto estado* en la página 4.

Añadido de aceite

Paso 1: quite el filtro de la bomba. Añada aceite lentamente hasta que el nivel alcance el tope de la línea. (Fig. 2)

Paso 2: vuelva a colocar el filtro.

Si el nivel de aceite es demasiado bajo, escuchará que sale aire por el escape. Si el nivel de aceite es demasiado alto, el exceso de aceite saldrá expulsado por el escape.

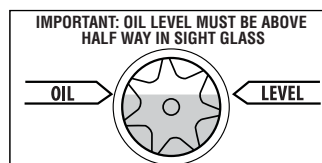

Fig. 2

IMPORTANTE: utilice aceite especialmente refinado para bombas de vacío profundo. El uso de aceite no refinado para bombas de vacío profundo o el funcionamiento de la bomba con aceite contaminado invalidan la garantía.

El aceite de la bomba se debe cambiar luego de cada uso. Si el sistema está fuertemente contaminado, es probable que el aceite se deba cambiar varias veces durante la evacuación. Luego del llenado inicial, lo mejor es chequear el nivel de aceite con la bomba en marcha.

Luego de la evacuación, el aceite contiene agua con óxido y ácidos corrosivos. Drénelo de inmediato mientras la bomba esté caliente.

Cambio de aceite

Para lograr el vacío profundo, las bombas PLATINUM® necesitan aceite limpio y libre de humedad en toda la evacuación. Se deben tomar las medidas adecuadas para evitar el contacto con la piel y la vestimenta al cambiar el aceite. El aceite usado se debe desechar en el depósito de aceite DV-T1 TANK luego de cada evacuación mientras la bomba esté caliente y el aceite esté fluido.

Paso 1: coloque el depósito TANK sobre una superficie plana. Desenrosque el tapón negro en la base del drenaje para abrirlo.

Paso 2: coloque la bomba de vacío en el soporte y drene la bomba.

Paso 3: una vez que el drenado de la bomba haya finalizado, vuelva a colocar el tapón negro. El depósito TANK admite hasta cinco cambios de aceite.

Paso 4: cierre la válvula de drenaje de aceite en la bomba. Quite el tapón de llenado de aceite y rellene hasta el tope de la línea de nivel con aceite de bomba BLACK GOLD (fig. 2). Coloque nuevamente el tapón de llenado de aceite.

Lavado con aceite

Paso 1: drene siempre la bomba antes del lavado. Si el aceite está fuertemente contaminado, es probable que se requiera un lavado.

Paso 2: mientras que el drenaje de aceite esté abierto, vierta lentamente entre 1/3 y 1/2 taza de aceite de bomba BLACK GOLD en la conexión de admisión mientras la bomba esté en marcha.

Paso 3: repita todas las veces que sea necesario hasta que se haya eliminado la contaminación del depósito de aceite, los rotores de la bomba, las paletas y la carcasa.

Paso 4: deseche todo el aceite usado en el lavado de la bomba

ADVERTENCIA: NO ARRANQUE LA BOMBA ANTES DE AÑADIR ACEITE.

Aceite de bomba Black Gold

Actúa como refrigerante, lubricante y sellador al mismo tiempo.



Depósito de aceite para bomba DV-T1 Tank

- Cambio de aceite entre trabajos
- No más desorden ni derrames
- Sencillo, conveniente y portátil
- Capacidad para cinco cambios de aceite



CARACTERÍSTICAS



REFACCIONES DE LA PLATINUM PRO DV-240DC/DV-285DC/DV-340N

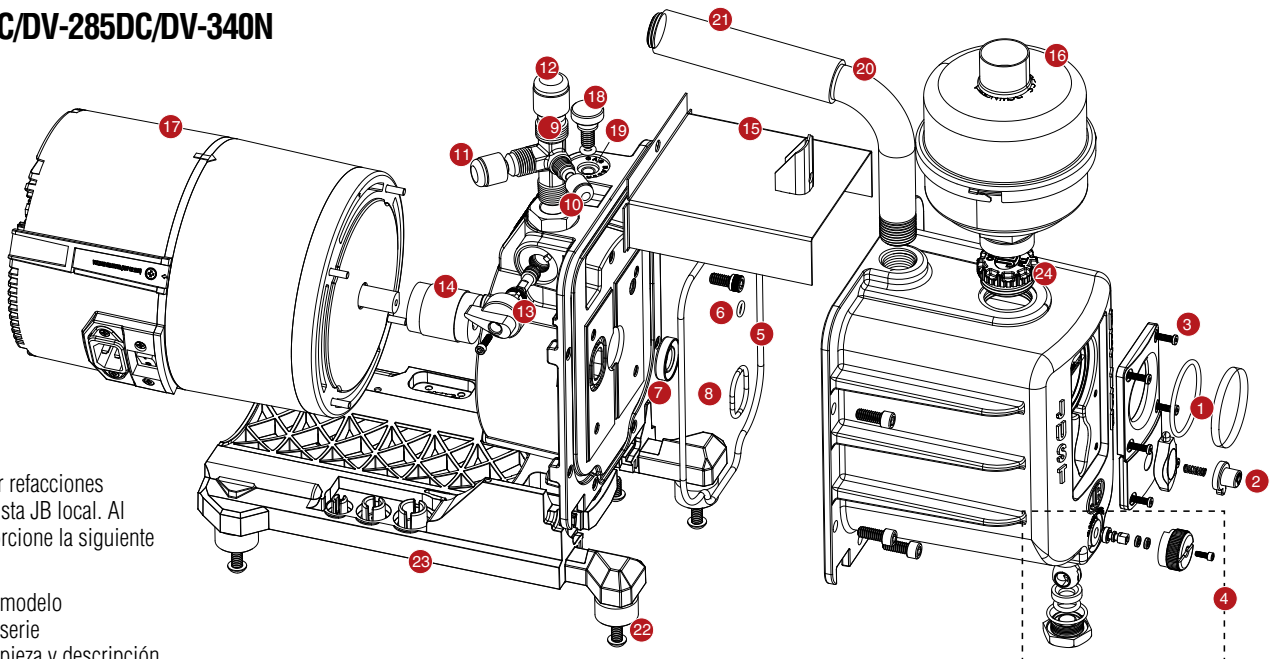

Puede ordenar refacciones con su mayorista JB local. Al ordenar proporcione la siguiente información:

- Número de modelo
- Número de serie
- Número de pieza y descripción

NR. REF.	NR. PIEZA	REFACCIONES DE LA PLATINUM® PRO DESCRIPCIÓN
1	PR-801	Mirilla con junta tórica
2	PR-805	Luz y botón
3	PR-806	Tornillo de cubierta de luz
4	PR-807	Kit de reparación para drenado de aceite
5	PR-811	Sello de cubierta
6	PR-211	Junta tórica de trampa, lastre de gas
7	PR-3	Sello de eje
8	PR-315	Junta tórica de trampa, entrada
9	PR-66	Te angulada de entrada con tapas
10	NFT5-4	Junta tórica de 1/4", tapa
11	NFT5-6	Junta tórica de 3/8", tapa
12	NFT5-8	Junta tórica de 1/2", tapa

NR. REF.	NR. PIEZA	REFACCIONES DE LA PLATINUM® PRO DESCRIPCIÓN
13	PR-209	Manija de válvula de aislamiento de plástico y tornillo c/vástago, junta tórica y retén
14	PR-208	Acople flexible
15	PR-840	Protección contra salpicadura con válvula perforadora
16	PR-307	Filtro de neblina de aceite (DV-285DC/DV-340N)
17	PR-607	Motor
18	PR-7	Válvula de lastre de gas c/junta tórica
19	P90009	Junta tórica, válvula de lastre de gas
20	PR-75	Manija acojinada c/ojal 1/2" NPT
21	PR-501	Cojín y tapa 1/2" NPT
22	PR-4	Conjunto de patas de hule
23	PR-862	Base de bomba con patas
24	PR-822	Tapa de llenado de aceite para (DV-240DC)

SOLUCIÓN DE PROBLEMAS

PROBLEMA	CAUSA(S) POSIBLE(S)	SOLUCIÓN
Arranque dificultoso de la bomba	A. Cable de alimentación no conectado de manera segura B. El interruptor del motor no está encendido C. Temperatura de la bomba por debajo de 30 °F D. La bomba no se ha apagado correctamente E. Batería baja (DV-142-FLEX o DV-85-FLEX)	A. Conecte el cable de alimentación de manera segura B. Coloque el interruptor del motor en la posición de encendido (ON) C. Caliente la bomba a 30 °F y conecte el interruptor del motor D. Siga correctamente los procedimientos de arranque y apagado E. Compruebe la carga de la batería; recárguela si es necesario Paso 1: quite la tapa de 1/4" Paso 2: coloque la válvula de obturación en la posición ABIERTA (OPEN) Paso 3: encienda la bomba Paso 4: deje funcionar por 2 a 3 segundos y cierre la válvula de obturación PROCEDIMIENTOS DE ARRANQUE Y APAGADO CORRECTOS: Paso 1: cierre la válvula de obturación Paso 2: abra la válvula de lastre de gas Paso 3: deje funcionar por 2 a 3 segundos Paso 4: apague la bomba Paso 5: cierre la válvula de lastre de gas NOTA: consulte el tema anteriormente tratado <i>Interrupción del vacío</i>
La bomba no genera un vacío profundo Para que su bomba pueda generar el vacío más óptimo posible el aceite debe estar limpio y libre de humedad durante toda la evacuación.	A. Aceite contaminado B. Nivel de aceite demasiado bajo C. Fuga de aire en el sistema que está en evacuación D. Falta los racores de entrada o no están apretados E. El acople patina F. Falta sellos o juntas tóricas o están dañados/as	A. Cambie el aceite B. Añada aceite C. Localice la(s) fuga(s) y repárela(s) D. Limpie o reemplace la junta tórica E. Apriete los tornillos de ajuste del acople a las superficies del cartucho y el motor F. Reemplace los sellos o las juntas tóricas dañados/as Paso 1: arranque la bomba con la válvula de aislamiento cerrada. El nivel de aceite debe estar a tope de la línea de nivel de aceite grabada en la parte frontal de la cubierta de la bomba. Tan solo una cucharada menos puede afectar el vacío final. Paso 2: lave la bomba y rellene con aceite nuevo. Consulte <i>Limpieza y prueba de la bomba</i> en la página 4 a modo de repaso. Paso 3: compruebe todas las conexiones hacia la bomba y el sistema en busca de juntas tóricas faltantes o dañadas. Si se están utilizando adaptadores de latón, asegúrese de que las empaquetaduras de cobre estén en su lugar.
Gotea aceite del punto en que el eje ingresa a la carcasa de la bomba	Sello del eje dañado	Reemplace el sello del eje
La bomba se apaga y no vuelve a arrancar	A. La sobrecarga térmica puede estar abierta B. Batería baja (DV-142-FLEX o DV-85-FLEX)	A. Paso 1: desconecte la bomba del sistema Paso 2: espere aprox. 15 minutos a que se enfríe el motor Paso 3: encienda la bomba Paso 4: si se vuelve a apagar, envíela para reparar B. Compruebe la carga de la batería; recárguela si es necesario
La bomba dispara ciclos de encendido y apagado desde un inicio completamente fría y luego funciona satisfactoriamente	A. Se infiltró aceite en el cartucho y se estaba vaciando B. La bomba no se ha apagado correctamente	Paso 1: quite la tapa de 1/4" Paso 2: encienda la bomba
El motor zumba	Si la bomba se ha caído, el inducido en el motor puede estar desalineado respecto de la campana de acoplamiento del motor	Paso 1: coloque la bomba sobre un banco con el motor parado (fig. 3 de este manual) Paso 2: suelte los cuatro pernos del motor Paso 3: agite el motor y vuelva a apretar los pernos del motor Paso 4: encienda la bomba Si esto no funciona, lo más probable es que deba enviar la bomba a reparar.
El motor marcha, pero no hay succión	A. El acople flexible está roto o suelto	Paso 1: coloque la bomba sobre un banco con el motor parado Paso 2: eche un vistazo desde abajo entre el motor y la carcasa de la bomba para comprobar si la parte flexible del acople está partida o rota. Si está partida, consulte la sección <i>Acople flexible</i> de este manual. Si el acople no está roto, es posible que esté girando alrededor del eje hacia el motor o el cartucho. Paso 3: ingrese a www.jbind.com y en la barra de herramientas pulse <i>Product Support</i> (Soporte del producto). Seleccione la hoja de instrucciones del menú desplegable y consulte las instrucciones para sustituir el cartucho. Estas instrucciones son útiles para cambiar acoples flexibles, motores, sellos del eje y cartuchos.

GARANTÍA

Las bombas PLATINUM® prémium, de doble voltaje y a prueba de chispas cuentan con una garantía de dos años OTC por defectos en sus materiales o mano de obra. La omisión del cambio de aceite requerido extingue la garantía.

Las bombas PLATINUM® FLEX cuentan con una garantía de dos años OTC por defectos en sus materiales o mano de obra. La omisión del cambio de aceite requerido extingue la garantía. Los adaptadores de CA, los cargadores y las baterías PLATINUM® FLEX cuentan con una garantía de un año OTC por defectos en sus materiales o mano de obra.

Los productos JB tienen garantía cuando se utilizan de acuerdo con nuestras directivas y recomendaciones. La garantía se limita a la reparación, el reemplazo o el crédito por el precio de factura (a nuestra elección) de los productos que, a nuestro juicio, son defectuosos en cuanto a sus materiales o mano de obra. En ningún caso asumiremos costos de mano de obra, gastos o daños indirectos. Las reparaciones que se realicen en elementos no incluidos en la garantía se facturarán a los valores nominales. Comuníquese con su vendedor para obtener más información. El registro de la garantía del producto, garantía limitada y garantía OTC se encuentran disponibles en www.jbind.com.

DEVOLUCIÓN PARA REPARACIÓN

En caso de que su bomba requiera reparación, contáctese con el servicio de atención al cliente de JB para obtener un número de autorización para devolución de producto (RGA). Asegúrese de que todos los productos que se envíen estén correctamente embalados para evitar que sufran daños durante el transporte. La documentación se debe adjuntar en una bolsa plástica separada en la que conste el número de RGA asignado por JB, una descripción del problema y cualquier número de orden de reparación o número de compra asignado al cliente, en caso de existir.

Comuníquese con el servicio de atención al cliente para obtener un número de RGA:

800.323.0811 número de teléfono gratuito
800.552.5593 número de fax gratuito

Los clientes residentes en Alaska, Arizona, California, Idaho, Montana, Nevada, Oregón, Utah y Washington tienen la opción de enviar su bomba de vacío para reparar a JB o Merced.

JB Industries
N.º de RGA _____
601 N. Farnsworth Ave.
Aurora, IL 60505
630.851.9444 Tel.
630.851.9448 Fax

Merced AC Equipment Service
N.º de RGA _____
805 S. Fremont
Alhambra, CA 91803
626.293.5710 Tel.
626.289.1961 Fax



SCAN TO FOLLOW US!
f in y i



JB INDUSTRIES



PLATINUM PRO

8.4/10/12 CFM

POMPE À VIDE DE QUALITÉ PROFESSIONNELLE

CONTENTS

Introduction	2	Pièces de réparation	3
Spécifications du moteur.	2	Dépannage	4
Opération.	2	Retour pour réparation	4
Entretien de la pompe	2	Garantie	4
Caractéristiques	3		



FABRIQUÉ JUST BETTER.



POMPES À VIDE PLATINUM® PRO			
	DV-240DC	DV-285DC	DV-340N
PCM	8.4 CFM	10 CFM	12 CFM
MOTEUR	1/2 HP DC Motor	1/2 HP DC Motor	1 HP DC Motor
TENSION	115v/230v	115v/230v	115v/230v
ORIFICE D'ADMISSION	1/2" x 1/4" x 3/8"	1/2" x 1/4" x 3/8"	1/2" x 1/4" x 3/8"
CAPACITÉ HUILE	32oz (946cc)	32oz (946cc)	32oz (946cc)



AVERTISSEMENT : HUILE VIDANGÉE DE L'UNITÉ EN VUE DE L'EXPÉDITION. NE JAMAIS UTILISER SANS AVOIR AJOUTÉ DE L'HUILE.



PROUDLY MADE IN THE USA.

MANUEL D'UTILISATION



INTRODUCTION

Chaque pompe à vide PLATINUM® a été testée en usine pour garantir 15 microns de mercure (25 400 microns = 1 pouce) ou mieux, et une performance PCM (pied-cube par minute) listée. Le numéro de série a été enregistré. Remplir la carte d'enregistrement de la garantie ci-jointe et la mettre au courrier ou vous enregistrer en ligne sur www.jbind.com dans les 10 jours de l'achat pour valider votre garantie.

REMARQUE : Les pompes PLATINUM® ne doivent pas être raccordées à des systèmes contenant de l'ammoniaque ou du bromure de lithium (eaux salines). Le propriétaire de la pompe est responsable de sa maintenance.

SPÉCIFICATIONS DU MOTEUR

La température de la pompe et de l'huile doit être supérieure à 30 °F. La tension réseau doit être égale à ±10 % de celle mentionnée sur la plaque signalétique du moteur. La température de fonctionnement normale est d'environ 160 °F, donc l'appareil est très chaud au toucher. La tension réseau et les conditions ambiantes peuvent légèrement affecter cela. Le moteur est doté d'un disjoncteur thermique de protection se réarmant automatiquement.

La PLATINUM® est conçue pour fonctionner en permanence et va fonctionner pendant de longues périodes sans surchauffer.

UTILISATION

Les procédures qui suivent empêcheront l'huile d'être aspirée dans la cartouche (le mécanisme de pompage) de la pompe et d'occasionner un démarrage difficile.

Démarrage : fermer les deux côtés du collecteur et effectuer le raccordement à la pompe à vide ou à l'équipement d'obturation auxiliaire. Ouvrir un orifice d'admission et une vanne d'isolement, fermer la vanne de lest de gaz et démarrer la pompe. Réaliser les connexions de vide (**figure 1**).

Entrouvrir la vanne de lest de gaz pour la première partie de la procédure de génération du vide. Une fois que le bruit de pompe a diminué après l'évacuation du volume initial d'air, fermer la vanne et continuer de générer le vide. La non-fermeture de la vanne se traduira par une mauvaise performance de la pompe. Démarrer la pompe.

Arrêt : fermer la vanne d'isolement et ouvrir complètement la vanne de lest de gaz. Continuer de faire fonctionner la pompe 2-3 secondes. Avec la vanne de lest de gaz encore ouverte, arrêter la pompe puis fermer la vanne. Retirer les raccords de flexibles et mettre un capuchon sur les orifices d'admission (**figure 1**).

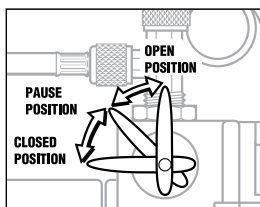

Figure 1

Vanne d'isolement (d'obturation) : ouverture/fermeture d'un quart de tour. Aucune vanne supplémentaire requise pour isoler le système.

Pour contrôler l'augmentation de pression, tourner lentement la poignée dans le sens antihoraire. Faire une pause à 45 °C. La vanne est complètement fermée à 90°.

MAINTENANCE DE LA POMPE

Afin de faire le meilleur usage de votre investissement, familiarisez-vous avec les fonctionnalités et instructions d'emploi avant de démarrer la pompe. Avec le soin de rigueur et en respectant les directives de maintenance adéquates, votre PLATINUM® vous servira des années en toute fiabilité. Les pompes PLATINUM® sont conçues pour générer un vide profond dans les systèmes de conditionnement d'air et de réfrigération.

Pour un aperçu complet de l'entretien correct et de la maintenance de la pompe, reportez-vous à la rubrique *Protéger la longévité de votre pompe*, à la page 4.

Ajouter de l'huile

Étape 1 : Retirer le filtre de la pompe. Ajouter de l'huile lentement, jusqu'à ce qu'elle atteigne le haut de la ligne de niveau d'huile (**figure 2**).

Étape 2 : Remplacer le filtre.

Si le niveau d'huile est trop bas, vous entendrez l'air sortir de l'échappement.

Si le niveau d'huile est trop haut, l'huile excédentaire sera chassée par l'échappement.

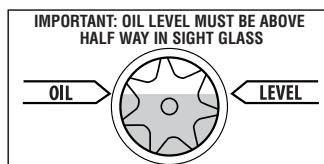

Figure 2

IMPORTANT : utiliser de l'huile spécialement raffinée pour les pompes à vide profond. L'emploi d'huile non raffinée pour les pompes à vide profond et/ou son fonctionnement avec de l'huile contaminée annulent la garantie.

Il faut changer l'huile de pompe après chaque utilisation. Si le système est fortement contaminé, il faudra peut-être changer plusieurs fois l'huile pendant la génération du vide. Après le remplissage initial, la meilleure méthode consiste à vérifier le niveau d'huile tandis que la pompe fonctionne.

Une fois le vide généré, l'huile contient de l'eau génératrice de rouille et des acides corrosifs. Vidanger l'huile immédiatement, pendant que la pompe est encore chaude.

Changement d'huile

Pour atteindre un vide profond, les pompes PLATINUM® ont besoin d'une huile propre et exempte d'humidité pendant tout le processus de génération du vide. Lors du changement d'huile, il faut veiller à éviter toute entrée en contact avec la peau et les vêtements. L'huile usagée doit être éliminée dans le caddy RÉSERVOIR d'huile DV-T1 après chaque génération du vide, tandis que la pompe est chaude et l'huile est liquide.

Étape 1 : Placer le RÉSERVOIR sur une surface plane. Pour ouvrir, dévisser le bouchon noir dans le socle de vidange.

Étape 2 : Placer la pompe à vide dans le berceau et la vidanger.

Étape 3 : Une fois que la pompe a fini de se vider, remettre le bouchon noir en place. Le RÉSERVOIR peut contenir l'équivalent de cinq changements d'huile.

Étape 4 : Fermer la vanne de vidange d'huile sur la pompe. Retirer le bouchon de remplissage d'huile et verser, jusqu'en haut de la ligne de niveau d'huile, de l'huile de pompe BLACK GOLD (**figure 2**). Remettre le bouchon de remplissage en place.

Rinçage à l'huile

Étape 1 : Toujours vidanger la pompe avant de rincer. Si l'huile est fortement contaminée, un rinçage pourra être nécessaire.

Étape 2 : Pendant que la vidange d'huile est ouverte, verser lentement 1/3 à 1/2 tasse d'huile de pompe BLACK GOLD dans le raccord d'admission tandis que la pompe fonctionne.

Étape 3 : Répéter suivant les besoins jusqu'à ce que la contamination ait disparu du réservoir d'huile, des rotors de pompe, des ailettes et du carter.

Étape 4 : Éliminer toute l'huile qui a servi à rincer la pompe.

AVERTISSEMENT : NE PAS FAIRE DÉMARRER LA POMPE SANS AJOUTER D'HUILE

Huile de pompe Black Gold

Elle sert – simultanément – de liquide de refroidissement, de lubrifiant et de joint d'étanchéité.



Caddy réservoir d'huile DV-T1

- Pour changer l'huile entre les tâches
- Finis les éclaboussures et renversements
- Simple, commode et mobile
- Suffisant pour cinq changements d'huile



CARACTÉRISTIQUES

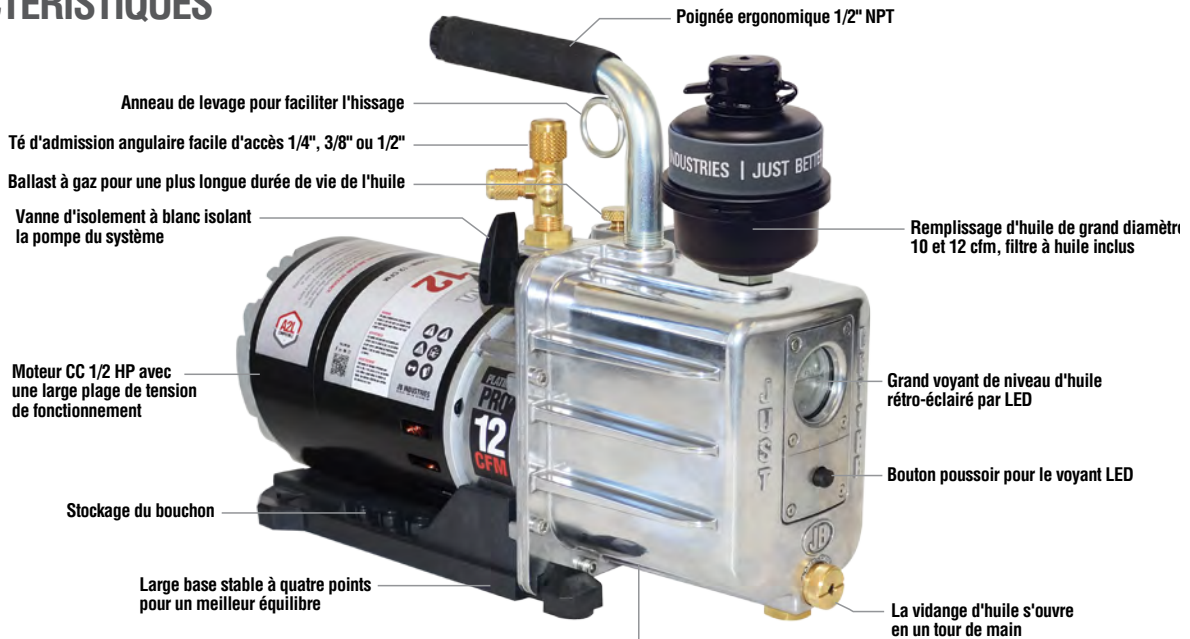

Construction entièrement métallique de première qualité avec boîtier en aluminium à ailettes très résistant, raccords en laiton de fabrication américaine et vannes en acier inoxydable

PIÈCES DE RECHANGE PLATINUM PRO DV-240DC/DV-285DC/DV-340N

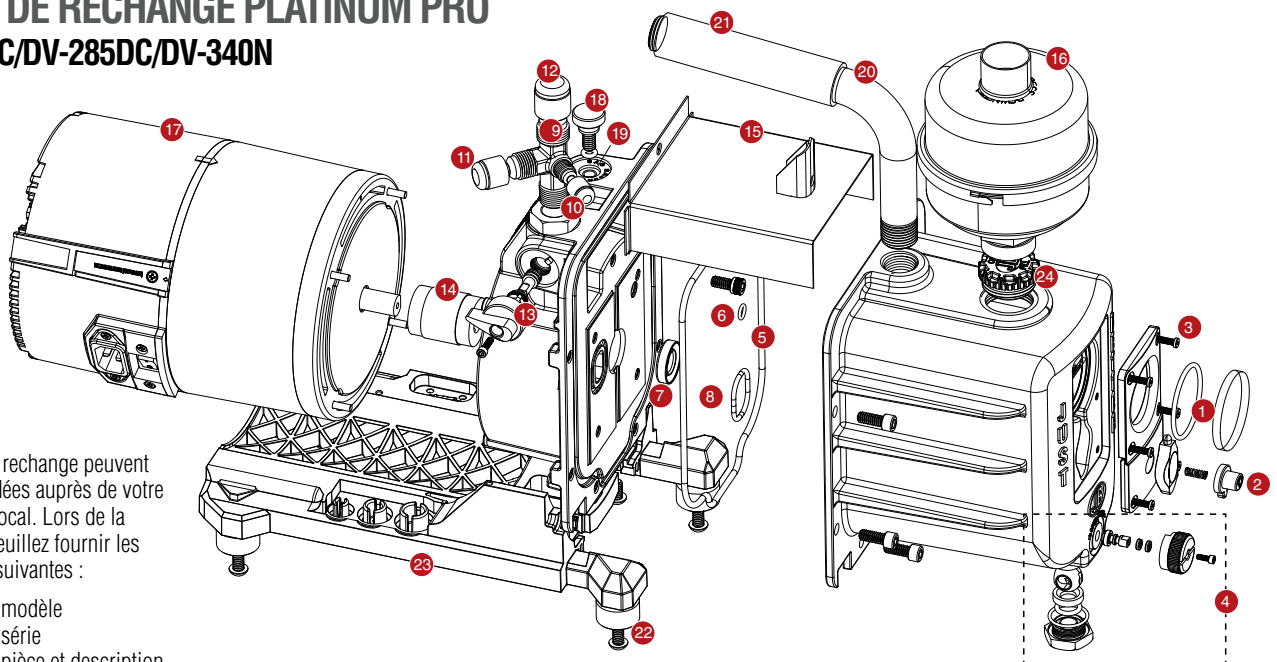

Les pièces de rechange peuvent être commandées auprès de votre grossiste JB local. Lors de la commande, veuillez fournir les informations suivantes :

- Numéro de modèle
- Numéro de série
- Numéro de pièce et description

N° DE RÉF.	N° DE PIÈCE	PIÈCES DE RECHANGE PLATINUM® PRO DESCRIPTION
1	PR-801	Voyant de contrôle avec joint torique
2	PR-805	Voyant et bouton
3	PR-806	Vis du couvercle du voyant
4	PR-807	Kit de réparation de la vidange d'huile
5	PR-811	Joint de couvercle
6	PR-211	Joint torique du purgeur, ballast à gaz
7	PR-3	Joint de l'arbre
8	PR-315	Joint torique du purgeur, admission
9	PR-66	Té d'admission coudé avec bouchons
10	NFT5-4	Joint torique 1/4", bouchon
11	NFT5-6	Joint torique 3/8", bouchon
12	NFT5-8	Joint torique 1/2", bouchon

N° DE RÉF.	N° DE PIÈCE	PIÈCES DE RECHANGE PLATINUM® PRO DESCRIPTION
13	PR-209	Poignée et vis de la vanne d'isolement en plastique avec tige, joints toriques et dispositif de retenue
14	PR-208	Coupleur flexible
15	PR-840	Protection contre les éclaboussures avec soupape de percement
16	PR-307	Filtre à brouillard d'huile (DV-285DC/DV-340N)
17	PR-607	Moteur
18	PR-7	Valve de ballast à gaz avec anneau
19	P90009	Joint torique, vanne de ballast à gaz
20	PR-75	Poignée amortie avec bague de levage 1/2" NPT
21	PR-501	Coussin et bouchon 1/2" NPT
22	PR-4	Assemblage de pieds en caoutchouc
23	PR-862	Base de la pompe avec pieds
24	PR-822	Bouchon de remplissage d'huile pour (DV-240DC)

DÉPANNAGE

SYMPTÔME	CAUSE(S) POSSIBLE(S)	ACTION CORRECTIVE
Pompe difficile à démarrer	A. Cordon d'alimentation non branché de manière sécuritaire B. Interrupteur du moteur non allumé C. Température de pompe inférieure à 30 °F D. La pompe n'a pas été arrêtée correctement E. Batterie faible (DV-142-FLEX ou DV-85-FLEX)	A. Brancher le cordon d'alimentation de manière sécuritaire B. Amener l'interrupteur du moteur sur la position ON C. Porter la pompe à 30 °F et allumer l'interrupteur du moteur D. Respecter les procédures de démarrage et d'arrêt appropriées E. Vérifier la charge de la batterie; la recharger si nécessaire Étape 1 : Retirer le capuchon 1/4" Étape 2 : Amener la vanne d'obturation en position OUVERTE Étape 3 : Allumer la pompe Étape 4 : La faire fonctionner 2 à 3 secondes puis fermer la vanne d'obturation PROCÉDURES DE DÉMARRAGE ET D'ARRÊT APPROPRIÉES : Étape 1 : Fermer la vanne d'obturation Étape 2 : Ouvrir la vanne de lest de gaz Étape 3 : Faire fonctionner la pompe 2 à 3 secondes Étape 4 : Éteindre la pompe Étape 5 : Fermer la vanne de lest de gaz REMARQUE : voir la rubrique précédemment discutée <i>Rupture du vide</i>
La pompe refuse de générer un vide profond Pour permettre à votre pompe de générer un vide presque parfait, l'huile doit être propre et exempte d'humidité pendant toute la procédure de génération du vide.	A. Huile contaminée B. Niveau d'huile trop bas C. Pénétration d'air dans le système en cours de mise sous vide D. Robinetteries d'admission de pompe manquantes ou non serrées E. Accouplement qui glisse F. Joints ou joints toriques manquants ou endommagés	A. Changer l'huile B. Ajouter de l'huile C. Localiser et réparer le(s) point(s) de pénétration D. Nettoyer ou remplacer le joint torique E. Serrer les vis sans tête de l'accouplement à ras de la cartouche et du moteur F. Remplacer les joints ou joints toriques endommagés Étape 1 : Avec la vanne d'isolement fermée, démarrer la pompe. Le niveau d'huile doit arriver au sommet de la ligne de niveau d'huile imprimée en relief sur le devant du capot de pompe. L'équivalent de seulement une cuillère à café peut affecter le vide final. Étape 2 : Rincer la pompe et retaire le plein d'huile neuve. Voir <i>Nettoyage et test de la pompe</i> à la page 4 pour consultation. Étape 3 : Vérifier toutes les connexions aboutissant à la pompe et au système pour détecter les joints toriques endommagés ou manquants. Si des adaptateurs en laiton sont utilisés, s'assurer que des garnitures d'étanchéité en cuivre sont en place.
De l'huile fuit au point de pénétration de l'arbre dans le carter de pompe	Joint d'arbre endommagé	Remplacer le joint d'arbre
La pompe s'arrête et refuse de redémarrer.	A. Le disjoncteur de protection thermique est peut être ouvert B. Batterie faible (DV-142-FLEX ou DV-85-FLEX)	A. Étape 1 : Débrancher la pompe du système Étape 2 : Laisser le moteur refroidir pendant approximativement 15 minutes Étape 3 : Allumer la pompe Étape 4 : Si elle refuse à nouveau de redémarrer, l'envoyer en réparation B. Vérifier la charge de la batterie ; la recharger si nécessaire
La pompe s'allume et s'éteint de manière cyclique depuis un démarrage complètement à froid, puis tourne silencieusement	A. Croûte d'huile dans la cartouche, qui était en train d'être nettoyée B. La pompe n'a pas été arrêtée correctement	Étape 1 : Retirer le capuchon 1/4" Étape 2 : Allumer la pompe
Le moteur bourdonne sans tourner	Si la pompe a chuté, l'armature dans le moteur est peut être désalignée par rapport au carter en cloche du moteur	Étape 1 : Poser la pompe sur le banc, moteur à la verticale (voir la figure 3 de ce manuel) Étape 2 : Desserrer les quatre boulons retenant le moteur Étape 3 : Secouer le moteur et resserrer les boulons du moteur Étape 4 : Faire démarrer la pompe Si cela ne résout pas le problème, il faudra très probablement envoyer la pompe en réparation.
Le moteur tourne mais il n'y a pas d'aspiration	A. Un accouplement flexible est soit cassé soit desserré	Étape 1 : Poser la pompe sur le banc, moteur à la verticale Étape 2 : Examiner par le bas l'espace entre le moteur et le carter de pompe pour voir si la partie flexible de l'accouplement est fissurée ou cassée. Si elle est cassée, voir la rubrique <i>Accouplement flexible</i> dans ce manuel. Si l'accouplement n'est pas cassé, il est possible qu'il tourne soit sur l'arbre aboutissant au moteur, soit sur celui aboutissant à la cartouche. Étape 3 : Ouvrir www.jbind.com et, sur la barre d'outils, aller à <i>Support produit</i> . Sélectionner les fiches d'instruction depuis le menu déroulant et aller ensuite sur les instructions de remplacement de la cartouche. Ces instructions conviennent bien pour remplacer : les accouplements flexibles, moteurs, joints d'arbres et les cartouches.

GARANTIE

Les pompes premium PLATINUM[®] bicourant et antidéflagrantes sont garanties deux ans, pour les ventes libres, contre les vices de matière et de fabrication – le bénéfice de la garantie est perdu si l'huile n'est pas changée.

La pompe PLATINUM[®] FLEX est garantie deux ans, pour les ventes libres, contre les vices de matière et de fabrication – le bénéfice de la garantie est perdu si l'huile n'est pas changée. La batterie, le chargeur et l'adaptateur CA PLATINUM[®] FLEX sont garantis un an, pour les ventes libres, contre les vices de matière et de fabrication.

Les produits JB sont garantis à condition de les utiliser conformément à nos directives et instructions. La garantie est limitée à la réparation, au remplacement, ou à l'inscription au crédit du prix facturé (selon notre choix) des produits, qui à notre avis, sont défectueux suite à un vice de fabrication et/ou de matière. Nous n'accepterons en aucun cas des facturations au titre de la main-d'œuvre, de dépenses ou de dommages consécutifs. Les réparations accomplies sur les objets n'étant plus couverts par la garantie seront facturées sur une base nominale ; contactez votre revendeur pour les détails. L'enregistrement de la garantie produit, la garantie limitée et la garantie vente libre (OTC) sont disponibles en ligne sur www.jbind.com.

ENVOI EN RÉPARATION

Si votre pompe a besoin d'une réparation, veuillez contacter le Service Clientèle de JB pour obtenir un numéro d'autorisation de renvoi de marchandise (RGA). Vérifier que tous les produits renvoyés sont emballés pour éviter tout endommagement pendant l'acheminement. Les documents devront être placés dans un sachet en plastique séparé et devront inclure le numéro RGA spécifié par JB, une description du problème et, s'il y a lieu, tout numéro de commande de réparation ou d'achat spécifié par le client.

Pour obtenir un numéro RGA, contacter le Service Clientèle au :
800.323.0811 payant
800.552.5593 télécopieur payant

Les clients situés en Alaska, Arizona, Californie, Idaho, au Montana, Nevada, en Oregon, Utah, et dans l'État de Washington ont l'option d'envoyer les réparations de pompes à vide à JB ou Merced.

JB Industries
N° RGA _____
601 N. Farnsworth Ave.
Aurora, IL 60505
630.851.9444 Tél.
630.851.9448 Télécopieur

Service équipement CA Merced
N° RGA _____
805 S. Fremont
Alhambra, CA 91803
626.293.5710 Tél.
626.289.1961 Télécopieur



SCAN TO FOLLOW US!
f in y o



JB INDUSTRIES